

Wallbox Chago



Istruzioni per l'installazione
Istruzioni per l'uso

Sommario

1. Wallbox Chago	3
2. Istruzioni di sicurezza	3
3. Contenuto della confezione	4
4. Accessori	4
5. Istruzioni di installazione	5
5.1. Prima dell'installazione	5
5.2. Installazione staffa a parete	6
6. Collegamento dell'alimentazione	9
7. Messa in servizio	10
7.1. Collegamento alla Wallbox Chago	10
7.2. Configurazione della Wallbox Chago	11
7.3. Messa in servizio del punto di ricarica fisso	12
7.4. Messa in servizio del punto di ricarica online	13
8. Istruzioni per l'utilizzatore	15
8.1. Interfacce utente	15
8.2. Ricarica	15
9. Informazioni tecniche	16
10. Garanzia	17
11. Disegno quotato	17
12. Lista di controllo installazione / messa in servizio	18
13. Istruzioni per la manutenzione / manutenzione preventiva	19
14. Risoluzione dei problemi	20
15. Esempio circuito interno EVB100	21
16. Esempio circuito interno EVB200	22

1. Wallbox Chago

EVB100: Unità di ricarica singola

EVB200: Unità di ricarica doppia

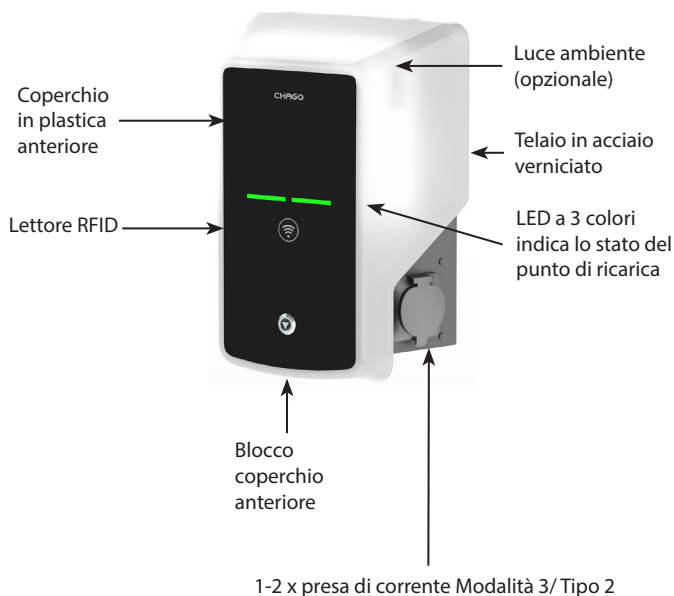

2. Istruzioni di sicurezza



- *La Wallbox Chago deve essere installata da un tecnico qualificato.*
- *Leggere questo manuale di istruzioni prima dell'installazione e l'utilizzo del punto di ricarica.*
- *Il manuale di istruzioni deve essere conservato in un luogo sicuro e deve essere disponibile per futura installazione e assistenza.*
- *Osservare le linee guida riportate nel manuale di istruzioni quando si installa e si utilizza il punto di ricarica.*
- *L'installazione deve essere effettuata secondo le normative di sicurezza locali, restrizioni, dimensionamento, regole e standard.*
- *Le informazioni fornite in questo manuale non sollevano in alcun modo l'utente dalla responsabilità di osservare tutte le regole applicabili e standard di sicurezza.*

3. Contenuto della confezione

- Wall Chago (EVB100 / EVB200)
- Istruzioni di installazione e confezione
- Staffa a parete opzionale (EVTL40.00)

4. Accessori

Staffa a parete

EVTL40.00

Incluso nelle configurazioni di wallbox EVBx00-A/-B/-C/-D.

Nelle altre configurazioni, venduto separatamente.

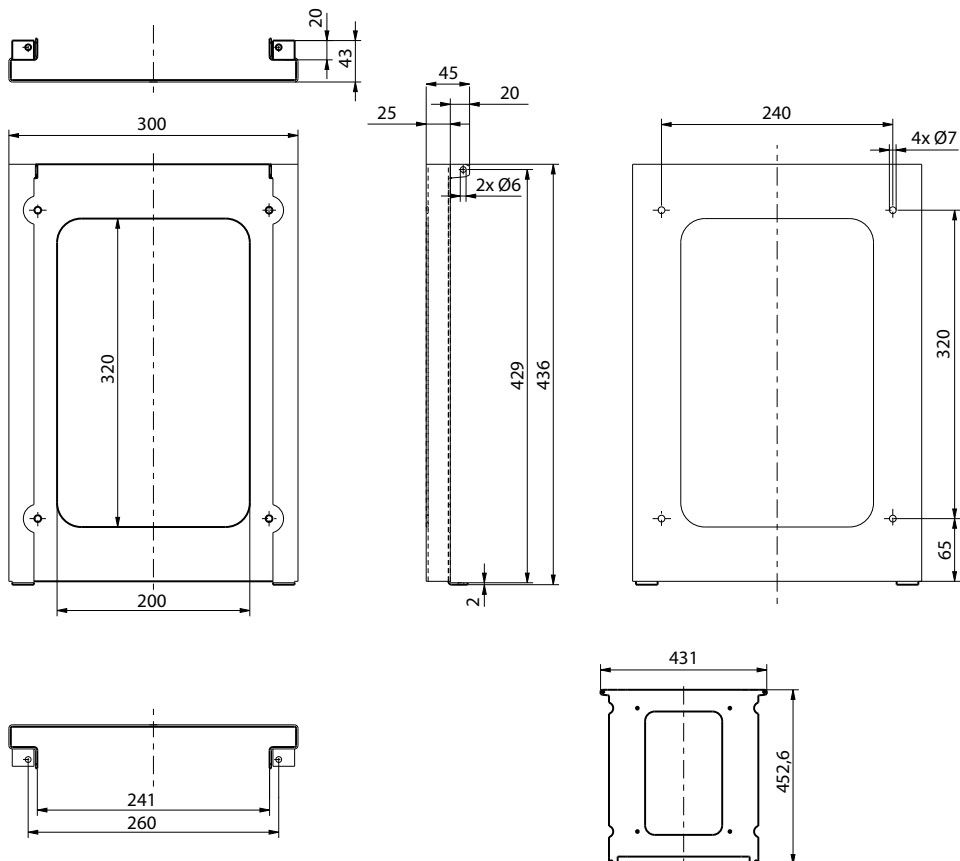

Flangia

KOT21715

Inclusa nella fornitura.

Attenzione! Bloccacavi idonei non sono inclusi nella fornitura.

Ordinare inclusi separatamente secondo le dimensioni del cavo di alimentazione usato, ad es. serie bloccacavo Ensto KTM... (poliammide od ottone).

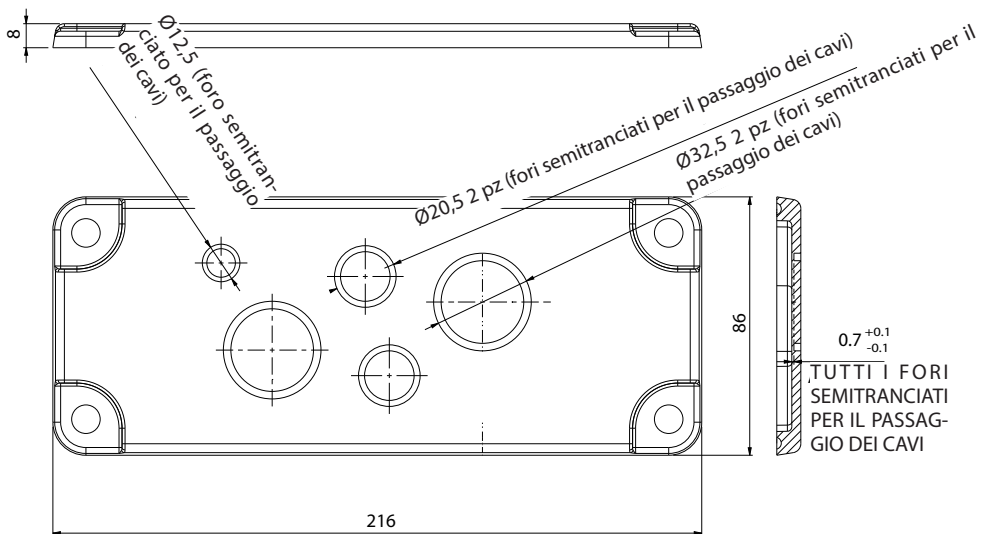

5. Istruzioni di installazione

5.1. Prima dell'installazione

Rimuovere la wallbox dalla sua confezione. Non graffiare la superficie della wallbox dopo la rimozione dalla confezione.

Quando si seleziona un punto di installazione, tenere in considerazione quanto segue:

- Lo spazio minimo necessario per funzionamento e manutenzione.
- Assicurarsi che la parete sia idonea e robusta. La superficie di montaggio deve essere piana e verticale.
- Per assicurare una prestazione di ricarica ottimale, l'unità di ricarica non deve essere esposta a raggi solari diretti.

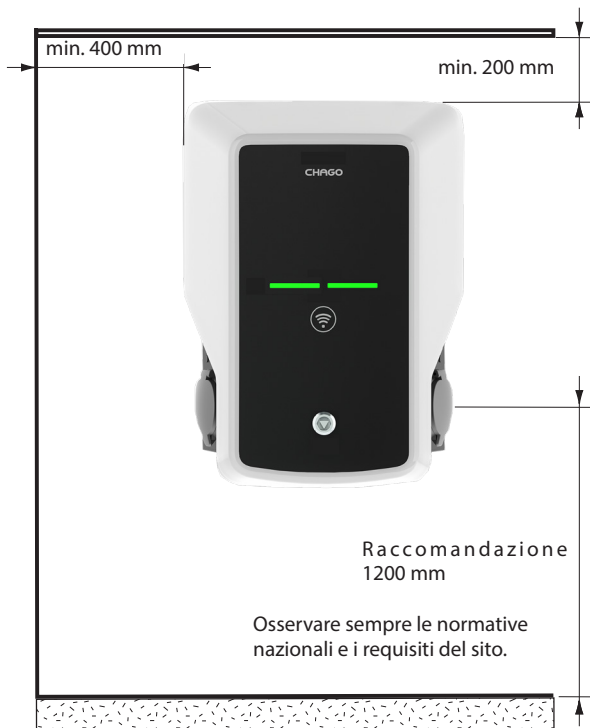

5.2. Installazione staffa a parete

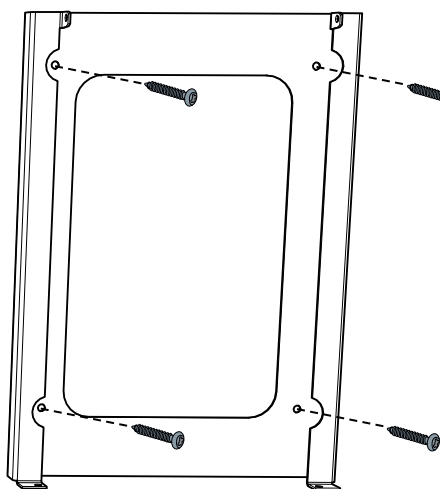

Passo 1

- Realizzare i fori per le viti della staffa a parete.
- Porre la staffa sulla parete usando le viti idonee.

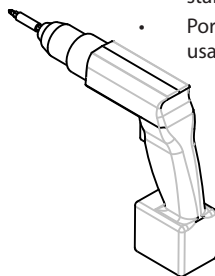

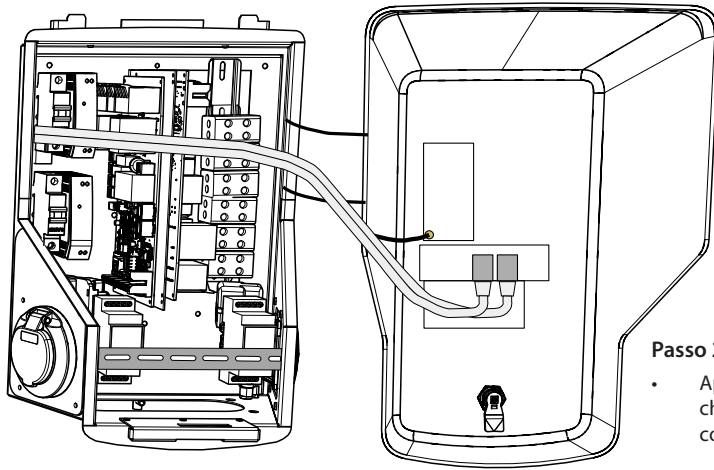

Passo 2

- Aprire il blocco del coperchio anteriore e rimuovere il coperchio anteriore.

Attenzione! RFID, modulo LED e cavi antenna 3G sono fissati alla coperchio anteriore. Far attenzione a non rompere alcun componente quando si rimuove il coperchio anteriore.

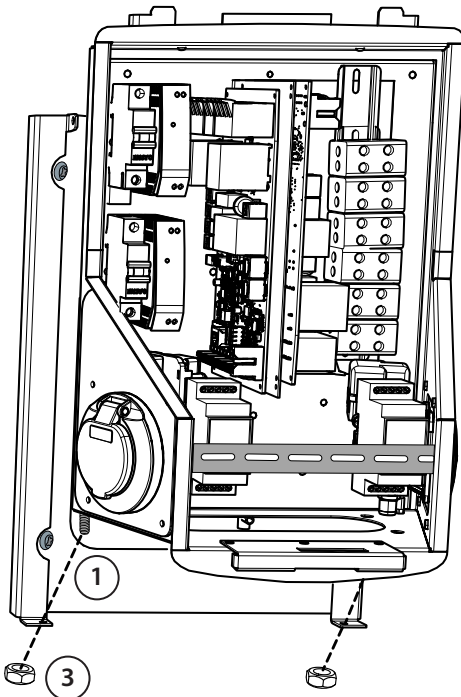

Passo 3

- Porre la wallbox sulla staffa a parete (1).
- Fissare la parte superiore della wallbox alla staffa a parete usando le viti incluse nella confezione (2).
- Serrare i bulloni con i dadi inclusi nella confezione (3).

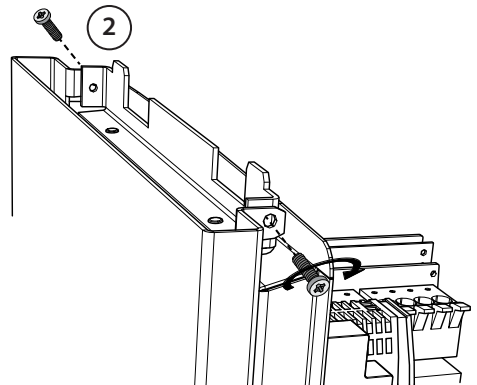

Passo 4

- Rimuovere il binario DIN anteriore se necessario per avere più spazio per il lavoro di installazione.
- Rimuovere la flangia sul fondo del telaio della wallbox.
- Aprire i fori semitranciati necessari per il fissaggio del bloccacavo.
- Porre il bloccacavo in posizione.
- Porre la flangia in posizione.
- Far passare il cavo di alimentazione attraverso il bloccacavo circa 600 mm.
- Rimuovere la guaina del cavo per circa 200 mm misurati dall'uscita del bloccacavo.
- Assicurare il binario DIN anteriore in posizione.
- Far passare i fili elettrici del cavo di alimentazione attraverso la guida di plastica inclusa nella fornitura.
- **Eeguire il cablaggio sopra il binario DIN in modo tale che il sistema di bloccaggio delle uscite non danneggi i fili di alimentazione.**
- Tagliare i fili del cavo di alimentazione a diverse lunghezze. Lasciare il cavo di terra lungo abbastanza in modo che in caso di guasto sia l'ultimo ad essere allentato.
- Rimuovere i cavi da 25 mm e collegarli ai connettori di alimentazione.
- Assicurarsi che cavi RFID, modulo antenna e cavi antenna 3G siano posati correttamente.
- Chiudere il coperchio anteriore.

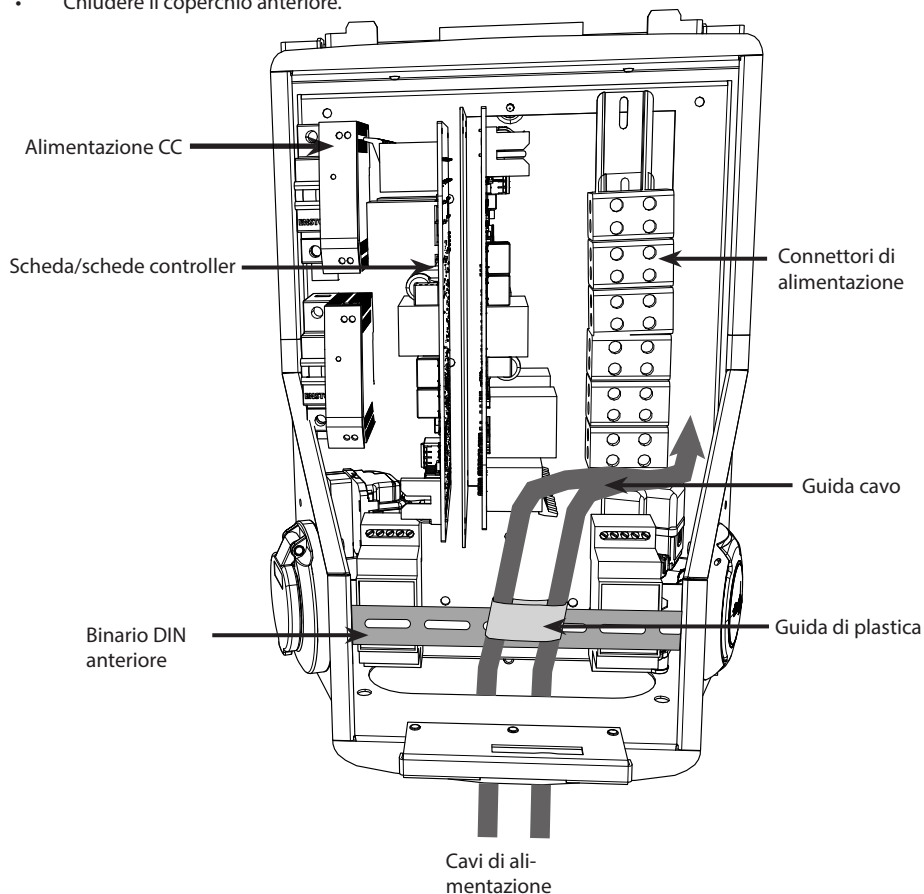

6. Collegamento dell'alimentazione

I valori di tensione e corrente che includono dimensionamento cavi e protettore linea devono essere conformi alle normative nazionali. Il dimensionamento del sistema deve essere eseguito da un progettista qualificato.

Collegare i cavi di alimentazione separati per ogni uscita di ricarica.

Cavi intrecciati sono raccomandati nelle installazioni wallbox.

Un dispositivo di protezione da corrente residua (RCD) e un interruttore di circuito (MCB) per ogni uscita di ricarica devono essere installati sulla scheda.

Esempio: Connessione alimentazione per wallbox Chago con 2 uscite

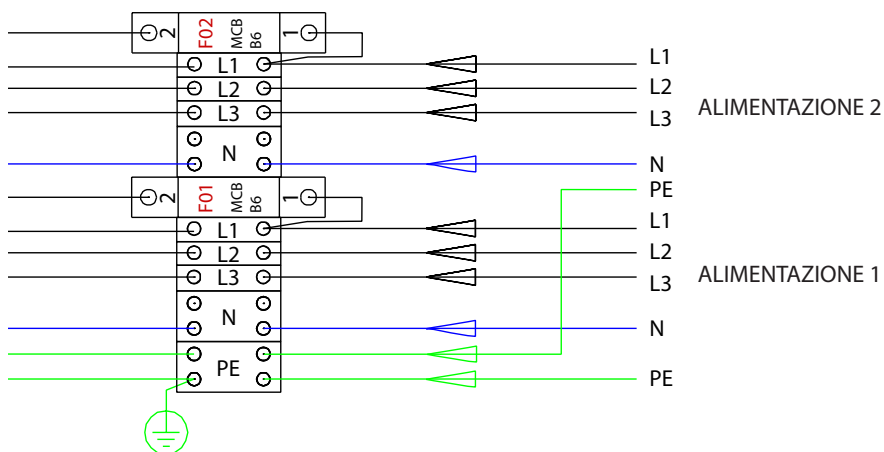

7. Messa in servizio

Prima della messa in servizio la wallbox Chago deve essere installata secondo le istruzioni d'installazione.

Come impostazione predefinita tutte le wallbox Chago sono funzionanti in modalità di ricarica libera (funzionamento standalone). In questa modalità di ricarica la comunicazione esterna (Ethernet, 2G/3G) non è attiva. Se la wallbox Chago deve essere collegata a un back-office (modalità online), prima assicurarsi che la modalità di ricarica libera sia funzionante prima di stabilire la comunicazione.

7.1. Collegamento alla Wallbox Chago

Se si desidera modificare le impostazioni predefinite, si deve collegare la wallbox Chago attraverso lo strumento di configurazione web per essere in grado di procedere alle impostazioni di messa in servizio. Utilizzare i browser web Firefox o Windows Explorer per la configurazione.

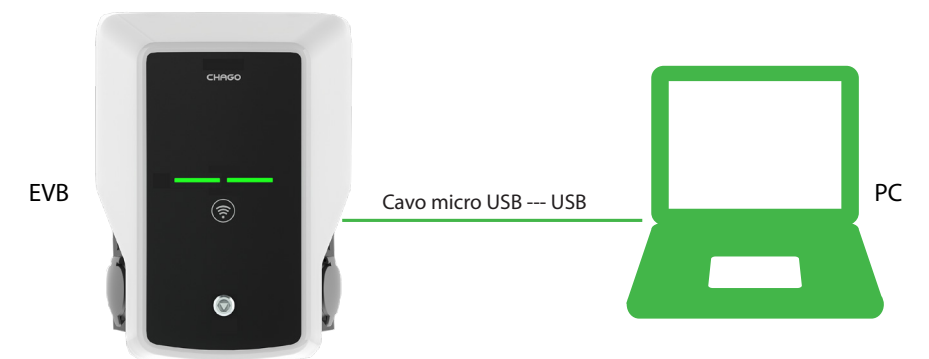

EVB100

Porta di servizio micro
USB

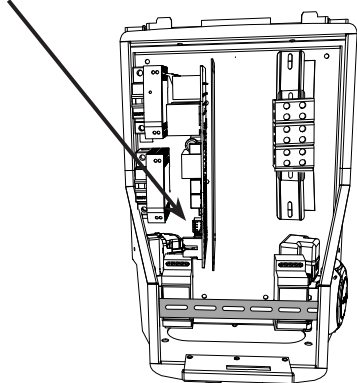

EVB200

Porta di servizio micro
USB

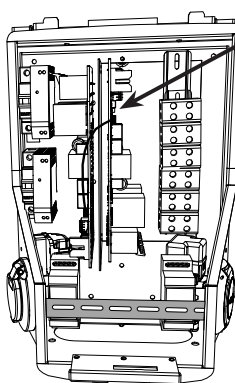

7.2. Configurazione della Wallbox Chago

- Se si vuole vedere lo stato del dispositivo, e le impostazioni, accedere come visualizzatore.

Vai a: <http://192.168.123.123/>

La pagina di accesso si apre, selezionare il controller "Master" o "Slave" per verificare le impostazioni.



- Se si desidera apportare modifiche, accedere come operatore.

Per collegarsi ad un controller SLAVE.

Vai a: <http://192.168.123.123/operator>

Per collegarsi ad un controller MASTER.

Vai a: <http://192.168.123.123:81/operator>

Quando la scelta dell'operatore è visibile è possibile effettuare modifiche alle impostazioni di connessione (OCPP, Ethernet, modem 3G ecc.)

Quando il browser richiede nome utente e password, immettere quanto segue:

Nome utente = operator

Password = yellow_zone

ChargePoint ID (OCPP)	+4P*E5P*00000000001	OCPP Charge Point ID that is used to identify towards the backend system
OCPP state (connector 1)	IDLE	State of OCPP at connector 1.
Type2 State (connector 1)	(A) Vehicle not connected	State of TYPE2 socket at connector 1.
Signalled current	0	The current in Ampere that is signalled to the vehicle via PWM.
Schuko State (connector 1)	IDLE	State of Schuko socket at connector 1.
Connection State (Backend)	NOT CONNECTED	The current state of the backend connection on TCP level
Connection State (Modem)	OFF	Show at which state in the connection sequence the modem is currently operating. Show OK when connected.
Free charging	On	This mode allows charging without authorization via RFID or the backend. Charging is started immediately after a vehicle is connected.
RCMB protection state	30mA-OFF 8mA-OFF Extra Errors-OFF	RCMB protection state.
Slave State	ListenSocket:0 Status:3 Error:4 idTag: PciTag: Transid:-1 time:0	Slave State
ChargePoint Geo Location	Not Available	Link to a map showing the geographical location of the charge point.
3G Network operator	UNKNOWN	The name of the network operator the built-in 3G modem is currently connected to.
Network registration mode	Disable	The current network registration mode of the 3G modem which informs about the technology (2G, 3G) and about the registration home network. (bearing ...)
Network registration state	Not Registered and Not Searching	The registration state to the mobile network.
Modem access technology	GSM	Shows which access technology (2G, 3G) the modem is currently using.
Scan network operators at boot	Off	Determines whether upon boot a search for available network operators is carried out. The result can then be requested as separate parameter. The value is automatically set to off after boot.
Operator Selection Mode	Automatic	Operator Selection Mode: Auto or Manual.
Mobile country code (MCC)	0	Mobile country code as determined from the SIM card. This tells you which country your SIM card comes from.
Mobile Network Code (MNC)	0	Mobile Network code as determined from the SIM card. This tells you which mobile network operator your SIM card comes from.
Location area code (LAC)	0	Location area code as reported by the built-in 3G modem, this value can be used to determine the location of the charge point.
...	...	Cell ID as reported by the built-in 3G modem, this value can be used to determine the finer location of the charge point.

7.3. Messa in servizio del punto di ricarica fisso

1.a) Ricarica libera

Come impostazione predefinita “Ricarica libera” è attiva. La ricarica inizia immediatamente dopo il collegamento di un veicolo. Autorizzazione usando un tag RFID o via backend non è abilitata

1. Aprire il coperchio anteriore.
2. Accendere F01 / F02.
3. Assicurarsi che l'alimentazione CC sia accesa (LED verde).
4. Attendere fino a quando il LED del coperchio anteriore passi da rosso a verde.
Attenzione! L'avviamento richiede circa 1-2 minuti.
5. L'unità è pronta per l'uso in modalità “*Ricarica libera*”.

Attenzione! Come impostazione predefinita la corrente di ricarica massima è 32 A. La corrente di ricarica massima può essere modificata. Accedere al punto di ricarica e immettere la nuova corrente massima con il parametro “*Operator Current Limit (A)*”. Applicare le modifiche ai controller Master e Slave separatamente. Si veda il capitolo 7.1 e 7.2 per i dettagli.

Energy management from second meter	Off ▾	Enabling of energy Management from second meter
Current limit for energy management from second meter	80 <input type="text"/>	Current limit for energy management from second meter in Ampere (A)
Energy management from external input	DISABLE ▾	Enabling of energy Management from external input
Current limit for energy management from external input	16 <input type="text"/>	Single Phase RMS current limit for energy management from external input in Am 80 A. Set to 0A to pause charging

Attenzione! Configurazione fase di alimentazione. Come impostazione predefinita il punto di ricarica è configurato come alimentazione trifase. In caso di alimentazione monofase, modificare la configurazione della fase. Accedere al punto di ricarica e immettere il parametro di fase esistente “*Phases connected to the Charge Point*”. Applicare le modifiche ai controller Master e Slave separatamente. Si veda il capitolo 7.1 e 7.2 per i dettagli.

Power source voltage	230 <input type="text"/>	Single phase RMS voltage of the power source feeding the charge calculation from power values from meter
Phases connected to the Charge Point	L1 + L2 + L3 ▾	This parameter describes how many and which phases are used
Language of Display	Multi-Language EN-DE-FR-NL ▾	The language of display texts on the LCD display, if available. Only

1.b) Ricarica autorizzata

La ricarica inizia quando si presenta la tag RFID al lettore RFID.

1. Aprire il coperchio anteriore.
2. Accendere F01 / F02.
3. Assicurarsi che l'alimentazione CC sia accesa (LED verde).
4. Attendere fino a quando il LED del coperchio anteriore passi da rosso a verde.
Attenzione! L'avviamento richiede circa 1-2 minuti.
5. Collegare il proprio laptop di servizio alla wallbox usando una porta di servizio micro USB sulla scheda del controller.
6. Accedere a <http://192.168.123.123:81/operator>.
7. Disattivare la modalità “*Ricarica libera*”.

8. Aggiungere l'ID RFID sulla scheda interna del punto di ricarica:
Attenzione: elencare gli ID separati da virgola per la cache. Sono mostrati un massimo di 80 voci. Per cancellare la cache, l'elenco deve essere vuoto. Gli ID elencati sono aggiunti, mentre le altre voci della cache non sono cancellate. Si vedano gli esempi di seguito.

List of entries in cache	ad51b6c,3E240811	List of colon-separated IDs for the cache. A maximum of 80 IDs can be listed. The listed IDs are added, while the other IDs are not.
--------------------------	------------------	--

9. Quando tutte le modifiche sono state apportate, fare clic su **“Save and Restart”** per attivare le nuove impostazioni.
10. Attendere fino a quando il LED del coperchio anteriore diventa verde.
11. Chiudere il coperchio anteriore.

7.4. Messa in servizio del punto di ricarica online

2.1) Configurazione funzionamento Ethernet

1. Aprire il coperchio anteriore.
2. Accendere F01 / F02.
3. Assicurarsi che l'alimentazione CC sia accesa (LED verde).
4. Attendere fino a quando il LED del coperchio anteriore passi da rosso a verde.
Attenzione! L'avviamento richiede circa 1-2 minuti.
5. Collegare il proprio laptop di servizio alla wallbox usando una porta di servizio micro USB.
6. Accedere a <http://192.168.123.123:81/operator>
7. Per impostare l'unità in modalità online devono essere attivate le impostazioni seguenti:

Impostazioni connessione back-end:

- ◇ ID punto di ricarica (OCPP), come numero seriale predefinito del controller (master / slave)
- ◇ Tipo di connessione, selezionare "Ethernet"
- ◇ Modalità OCPP (dipende dal protocollo di comunicazione che il back-end collegato supporta)
- ◇ SOAP / JSON OCPP URL (indirizzo connessione back-end), selezionare SOAP o JSON in base alla modalità OCPP usata

Impostazioni connessione Ethernet:

- ◇ DHCP in uso

8. Quando tutte le modifiche sono state apportate, fare clic su **“Save and Restart”** per attivare le nuove impostazioni.
9. Attendere fino a quando il LED del coperchio anteriore diventa verde.
10. Assicurarsi che l'ID del punto di ricarica impostato sia visibile nel sistema back-end usato.
11. Chiudere il coperchio anteriore.

2.b) Configurazione funzionamento 3G

Una scheda "micro SIM" è necessaria per l'unità wallbox.

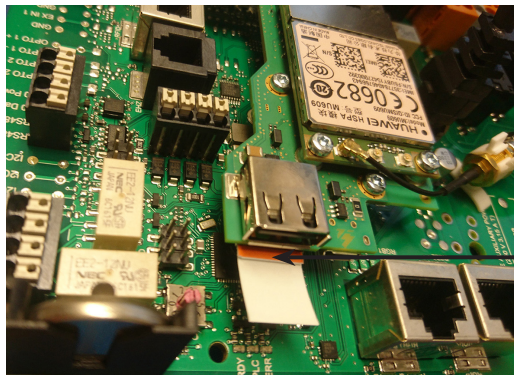

Scheda "Micro-SIM"

Se è necessario rimuovere la scheda "micro SIM", rimuove il nastro bianco che è fissato sul lato posteriore della scheda.

1. Aprire il coperchio anteriore.
2. Accendere F01 / F02.
3. Assicurarsi che l'alimentazione CC sia accesa (LED verde).
4. Attendere fino a quando il LED del coperchio anteriore passi da rosso a verde.
Attenzione! L'avviamento richiede circa 1-2 minuti.
5. Collegare il proprio laptop di servizio alla wallbox usando una porta di servizio micro USB.
6. Accedere a <http://192.168.123.123:81/operator>
7. Per impostare l'unità in modalità online devono essere attivate le impostazioni seguenti:

Impostazioni connessione back-end:

- ◇ ID punto di ricarica (OCPP), come numero seriale predefinito del controller (master / slave)
- ◇ Tipo di connessione, selezionare "3G"
- ◇ Modalità OCPP (dipende dal protocollo di comunicazione che il back-end collegato supporta)
- ◇ SOAP / JSON OCPP URL (indirizzo connessione back-end), selezionare SOAP o JSON in base alla modalità OCPP usata

Impostazioni modem 3G

- ◇ Nome APN (dipendente dall'operatore)
- ◇ Nome utente/password APN (se in uso)
- ◇ Numero PIN scheda SIM (se versione NoPin)

8. Quando tutte le modifiche sono state apportate, fare clic su "**Save and Restart**" per attivare le nuove impostazioni.
9. Attendere fino a quando il LED del coperchio anteriore diventa verde.
10. Assicurarsi che l'ID del punto di ricarica impostato sia visibile nel sistema back-end usato.
11. Chiudere il coperchio anteriore.

8. Istruzioni per l'utilizzatore

8.1. Interfacce utente

Le spie segnale LED mostrano lo stato del punto di ricarica come descritto di seguito:

Stato punto di ricarica	Luce LED	Operazione LED
Punto di ricarica libero e pronto all'uso	Verde	Fissa
Lettura RFID, accesso utente in corso	Verde	Lampeggiante
Errore accesso utente, accesso negato	Rosso	Fissa
Accesso utente superato, ricarica consentita	Verde	Ondeggiante
Durante la connessione del cavo	Verde	Lampeggio doppio
Veicolo collegato, ricarica non avviata	Verde	Ondeggiante
Veicolo collegato, avvio ricarica	Blu	Ondeggiante
Ricarica in corso	Blu	Fissa
Stato errore	Rosso	Fissa

8.2. Ricarica

Ricarica libera

- Collegare il proprio veicolo elettrico per avviare la ricarica.
- Scollegare il proprio veicolo elettrico per arrestare la ricarica.

Ricarica con RFID

È necessario avere una tag RFID che ha un permesso per accedere al punto di ricarica.

Avvio della ricarica con RFID

- Quando il punto di ricarica è libero e l'indicatore è verde, è possibile avviare una ricarica.
- Mostrare la tag RFID nell'area di lettura RFID.
- Una volta che la tag RFID è stata letta, il punto di ricarica inizia a lampeggiare verde mentre verifica i permessi dell'utente a ricaricare. Se l'accesso dell'utente è fallito, la spia si accende rossa. Se l'accesso dell'utente è superato, l'indicatore diventa verde ondeggiante.
- Ora hai effettuato l'accesso alla stazione di ricarica.
- Collegare il veicolo elettrico per la ricarica. La spia diventa blu fissa.

Arresto della ricarica con RFID

- Mostrare la tag RFID nell'area di lettura RFID.
- Quando si interrompe l'evento di ricarica, la spia passa a verde ondeggiante e si è in grado di scollegare il cavo di ricarica.
- Dopo averlo scollegato, si viene disconnessi dal punto di ricarica e il punto di ricarica è libero per l'utente successivo.

9. Informazioni tecniche

Connessioni elettriche	
Tensione nominale	1-ph/3-ph, 230/400VCA, 50Hz
Corrente di carica (nominale)	3x32A, configurabile tra 6A...32A
Potenza di ricarica (nominale)	Max. 22kW per uscita di ricarica
Connessioni e terminali di alimentazione	L1, L2, L3, N, PE Cu 2,5–50 mm ² , Al 6–50 mm ² Raccomandato 10 mm ² a potenza nominale Coppie di serraggio Nm: 4 Nm (2.5 - 4 mm ²), 12 Nm (6 - 50 mm ²)

Design e meccanica:	
Materiali	Telaio: Telaio in acciaio verniciato Coperchio: Plastica
Colore	Telaio: Telaio in acciaio verniciato ("Antracite" RAL7021) Coperchio: Nastro nero e plastica bianca
Peso	circa 10 kg, a seconda della configurazione del prodotto
Classe IP	IP54
Classe IK	IK10
Temperatura operativa	-30 °C...+50 °C
Direttive	IEC 61851-1 IEC 62196-2 (prese di corrente/spinotti) IEC 61439-1:2011
Autorizzazioni / marcature	CE

Interfaccia utente	
Presa di corrente	Modalità 3 / Tipo 2 o Modalità 3
Indicazione stato di ricarica	LED a 3 colori (Verde/Pronto, Blu/Ricarica, Rosso/Errore)
Accesso per l'uso	RFID (ISO/IEC 14443A, ISO/IEC 15693) Accesso libero App mobile mediante operatori di terze parti
Misurazione della corrente	Misurazione integrata/su scheda

Funzionalità di sicurezza	
RCMB	Su scheda: RCMB (rilevamento corrente residua 6mA CC)
RCD	Si trova sulla scheda di distribuzione (almeno tipo A, 30mA)
MCB	Si trova sulla scheda di distribuzione (classe C, corrente nominale 32A)
Tensione di controllo	12VCC
Controllo temperatura	Temperatura operativa elevata, come raggi solari diretti, può causare corrente di ricarica ridotta o interruzione temporanea nella procedura di ricarica

Controllo e comunicazione	
Modalità di funzionamento	Standalone/Online
Wireless	2G/3G
Cablato	Ethernet
Protocollo	OCP1.5 o OCPP1.6

10. Garanzia

Condizioni di garanzia, si veda www.chago.com.

11. Disegno quotato

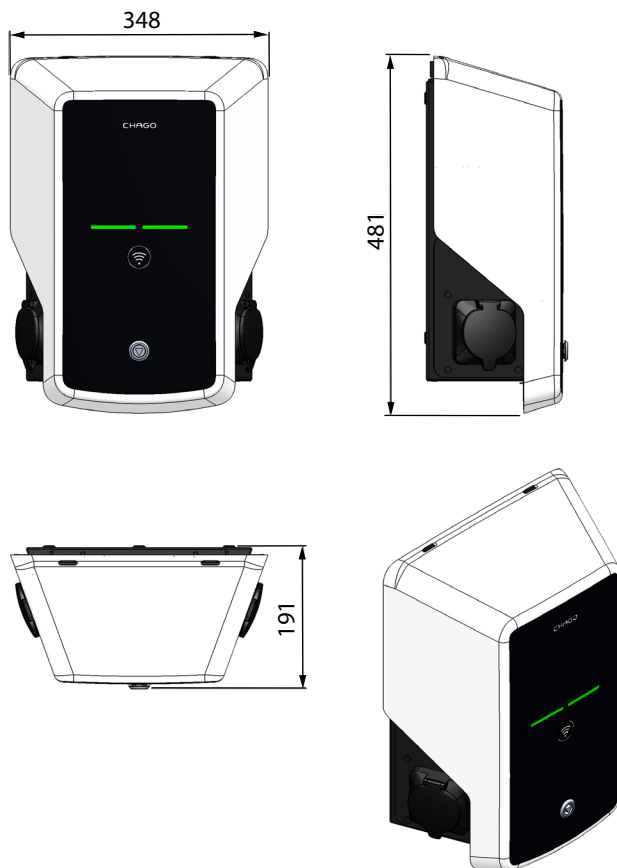

12. Lista di controllo installazione / messa in servizio

Introduzione

Questa lista di controllo è una guida per assicurare l'impianto meccanico ed elettrico nonché la messa in servizio della wallbox Chago.

Prima dell'installazione

Leggere le istruzioni di installazione specifiche per il prodotto prima di eseguire qualsiasi azione.



Attenzione! Solo un tecnico qualificato può eseguire l'installazione in conformità alle normative e le direttive elettriche locali e nazionali applicabili.

Verificare l'installazione

Effettuare un'ispezione visiva dell'installazione sia meccanica che elettrica quando il punto di ricarica non è alimentato.

CATEGORIA	X	ELEMENTO	NOTE
Panoramica generale		Il materiale ordinato è stato ricevuto.	
		L'imballaggio protettivo in plastica è stato rimosso.	
		Nessun graffio o danno è rilevato.	
Installazione meccanica		Il punto di ricarica è fissato in modo corretto alla parete.	
		Il coperchio anteriore si apre e si chiude senza problemi.	
Impianto elettrico		La capacità di alimentazione del punto di ricarica soddisfa la progettazione elettrica (dimensioni cavo, MCB...).	Verificare lo schema dell'impianto elettrico locale.
		Premere con delicatezza il punto di ricarica con una mano per creare vibrazione in modo da essere sicuri che non esista nessun contatto / connessione sbagliata (filo o PCB).	
		Premere con delicatezza il controller per creare vibrazione in modo da essere sicuri che non esista nessun contatto / connessione sbagliata.	
		Verificare la tenuta della vite del cavo PE.	
		I cavi di alimentazione (L1, L2, L3, N e PE) sono collegati in modo corretto.	
		Isolamento dei cavi di alimentazione è intatto (L1, L2, L3, N e PE)	
		La tensione tra PE e N è inferiore a 10 V	
		Qualità PE inferiore a 3 Ω	
Controllo operativo		Tutti i gli stati / colore (verde, blu, rosso) del LED e il lettore RFID sono funzionanti.	Creare guasto e ricaricare (con tag RFID). Rosso all'avvio, verde in standby e blu durante la ricarica.
		Elettricità disponibile sulle prese. Tutti i contatti (L1, L2, L3) devono essere testati.	Utilizzare tester Modalità 3.
		Verificare che durante la ricarica il LED del punto sia verde, non c'è alimentazione sui contatti delle prese (L1, L2, L3, N).	
		Con tester Modalità 3, testare la funzionalità della Modalità 3 (da verde a blu).	

Pronto per l'uso	SW corretto in uso	
	Modalità operativa corretta <ul style="list-style-type: none"> • Standalone • Online 	

13. Istruzioni per la manutenzione / manutenzione preventiva

1 x anno



ATTENZIONE! Pericolo di scossa elettrica o infortunio.

Scollegare l'alimentazione prima di effettuare lavori all'interno del dispositivo o rimuovere qualsiasi componente.

X	AZIONE DI MANUTENZIONE
	Serrare nuovamente le viti (componenti elettrici).
	Verificare la presa Modalità 3 e se necessario sostituirla (bruciature o parti danneggiate) (costo della presa non in garanzia).
	Verificare il cavo di ricarica e se necessario sostituirlo.
	Verificare le tenute.
	Premere con delicatezza il punto di ricarica con una mano per creare vibrazione in modo da essere sicuri che non esista nessun contatto / connessione sbagliato (filo o PCB).
	Premere con delicatezza il controller per creare vibrazione in modo da essere sicuri che non esista nessun contatto / connessione sbagliato.
	Creare un guasto e ricaricare (con scheda RFID) per verificare tutti gli stati / colore (verde, blu, rosso) del LED e il lettore RFID siano in funzione.
	Testare la disponibilità elettrica sulle prese; se necessario, utilizzare il tester Modalità 3. Tutti i contatti (L1, L2, L3) devono essere testati.
	Con tester Modalità 3, testare la funzionalità della Modalità 3 (da verde a blu).
	Verificare la tenuta della vite del cavo PE.
	Testare la tensione tra PE e N (deve essere inferiore a 10 V).
	Testare la qualità PE (deve essere inferiore a 3 Ω).
	Aggiornamento SW se necessario (se in contratto di assistenza).
	Riavviare la stazione da F0, assicurare che sia riavviata correttamente.

14. Risoluzione dei problemi

La stazione di ricarica è spenta, nessuna luce accesa

Problema	Azione correttiva
Non é presente tensione nel connettore di alimentazione L1.	Assicurare la corretta alimentazione.
Interruttore di circuito F0 è spento.	Accendere F0.
Unità di alimentazione 12V non ha LED acceso.	Assicurare l'alimentazione a 230V all'unità di alimentazione 12V; se ok sostituire l'unità di alimentazione.
Il controller non ha LED PWR.	Assicurare l'alimentazione al controller; se ok sostituire il controller.

Cavo di ricarica è bloccato sull'uscita della presa Modalità 3

Problema	Azione correttiva
Un guasto imprevisto si è verificato durante l'accensione.	Opzione 1: Se dotato della funzionalità di rilascio blocco Modalità 3, spegnere l'alimentazione da F0 e staccare il cavo di ricarica dalla presa. Opzione 2: Spegnere l'alimentazione. Commutare manualmente il blocco Modalità 3 in posizione aperta.
L'alimentazione staccata.	Aprire il coperchio anteriore. Commutare il blocco Modalità 3 in posizione aperta. Attenzione! Se la stazione ha una funzionalità di rilascio del blocco Modalità 3, durante la mancanza di corrente il blocco della Modalità 3 si apre automaticamente.

Configurazione via browser web

Problema	Azione correttiva
PC non riconosce la presa micro USB e la connessione al controller non può essere stabilita via browser web.	Verificare nelle impostazioni del sistema operativo Windows 7 / 10 via "Risorse di rete" che l'adattatore RNDIS è disponibile. Altrimenti, aggiornare il driver Windows.

15. Esempio circuito interno EVB100

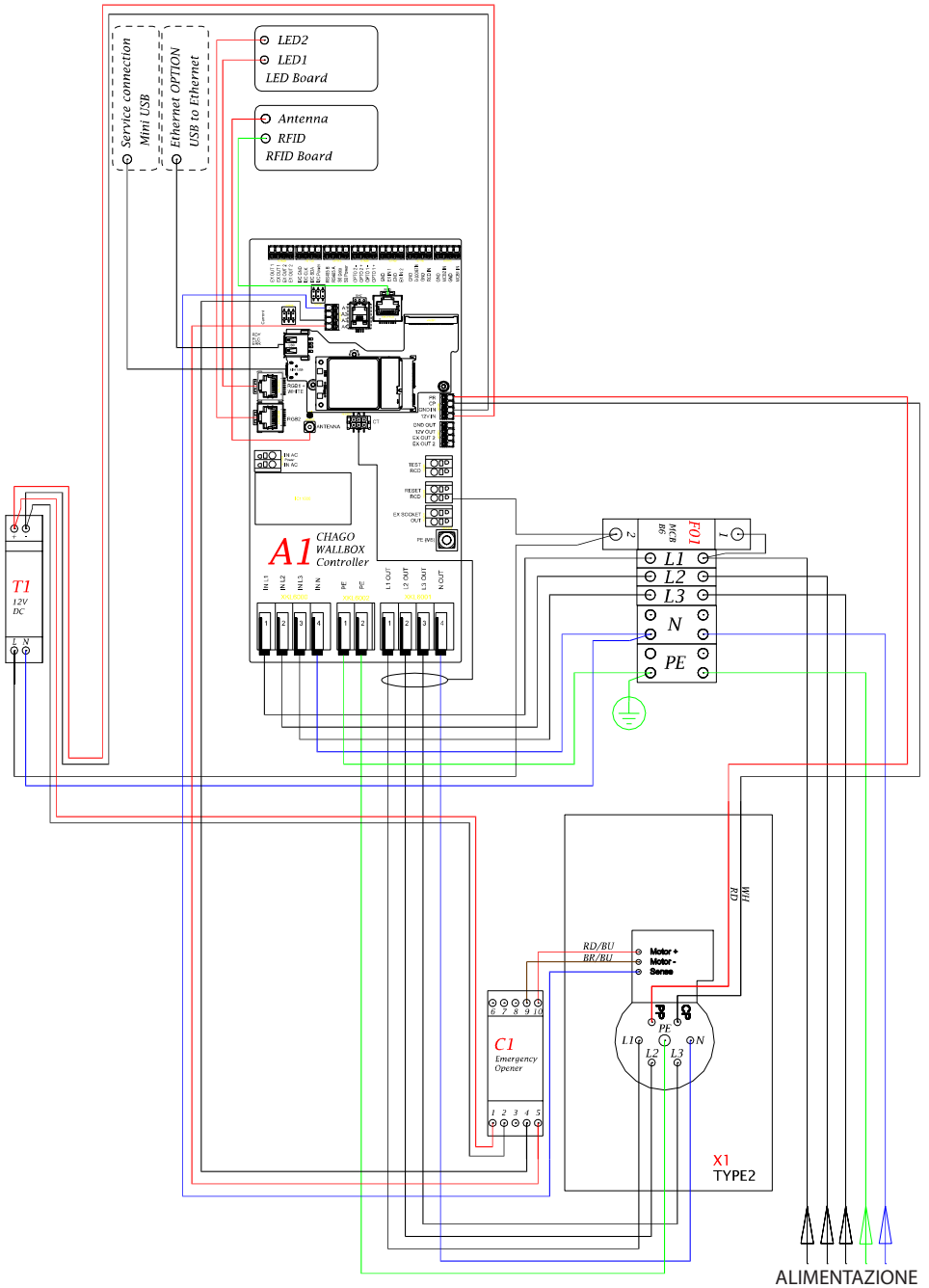

16. Esempio circuito interno EVB200

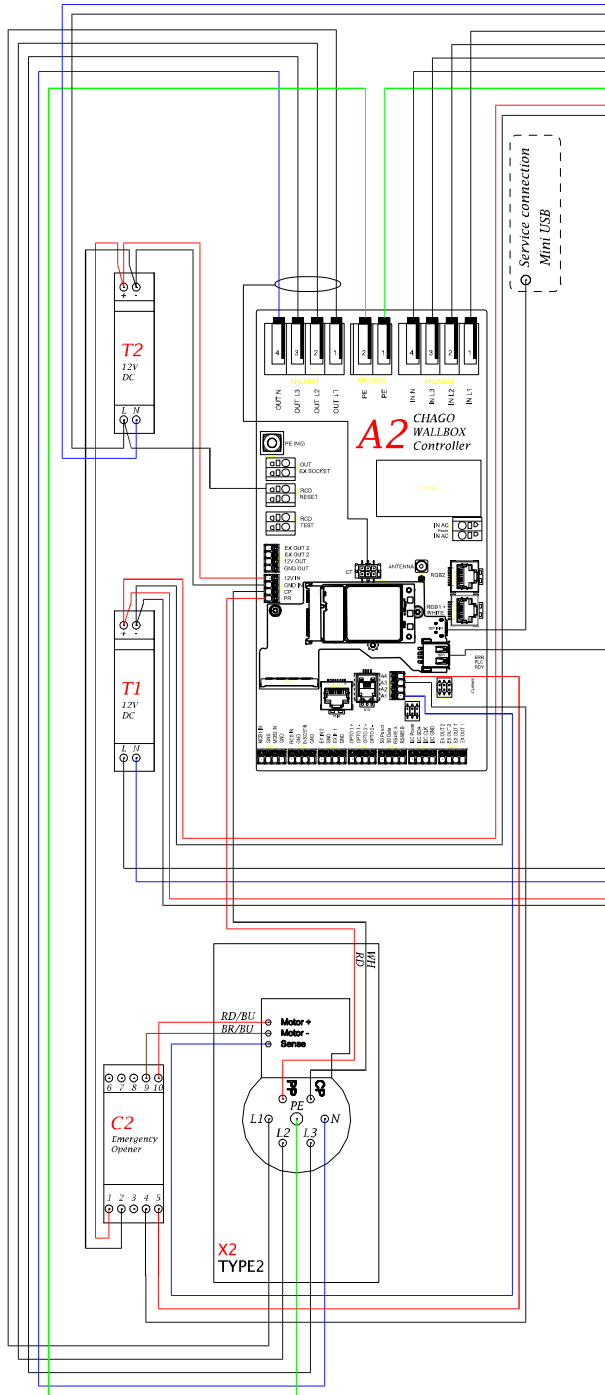

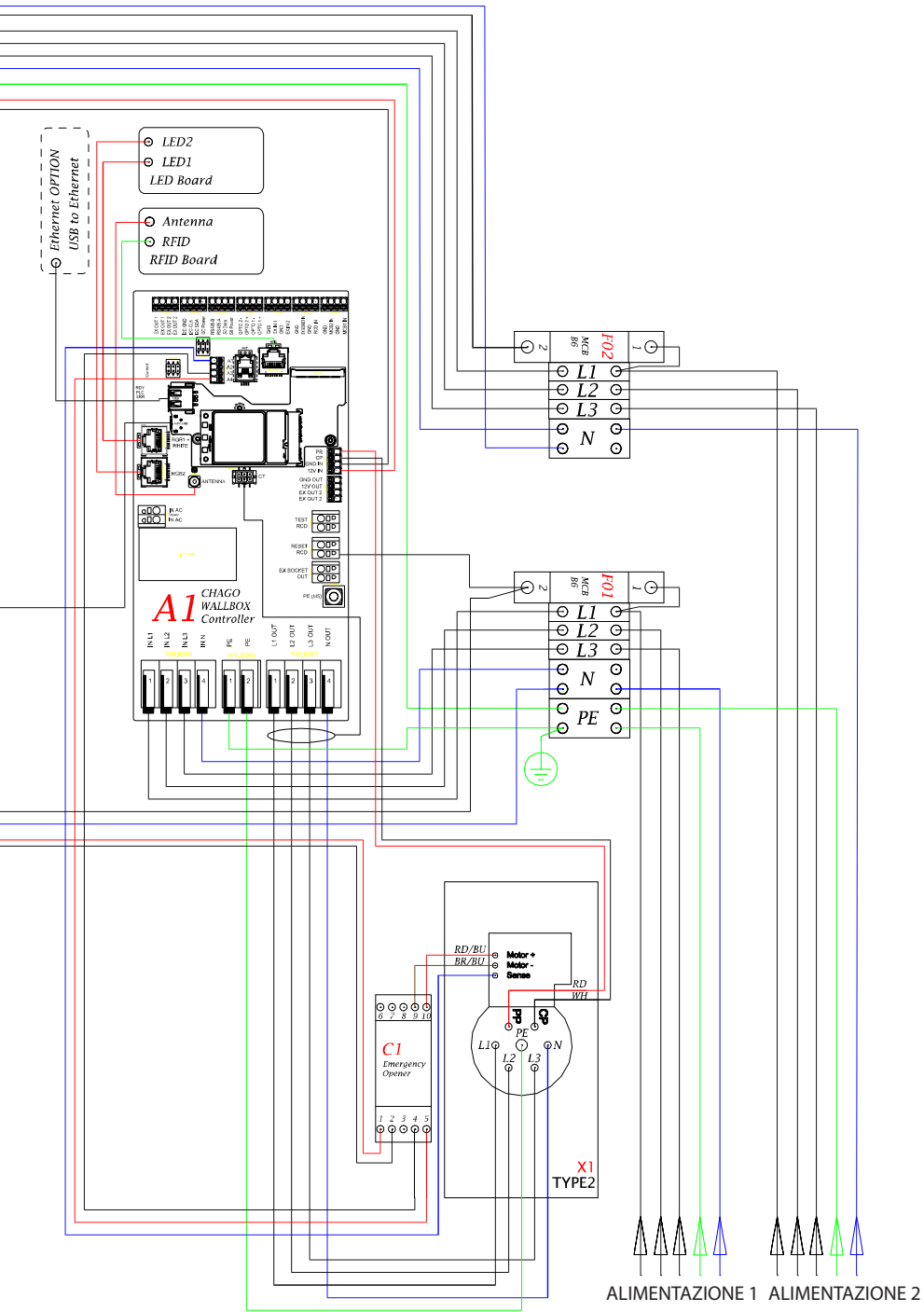

Ensto Chago Oy
Kipinätie 1, P.O. Box 77
FIN-06101 Porvoo, Finlandia
Tel. +358 20 47 621
Servizio Clienti: chago.support@ensto.com
chago.support@ensto.com
www.ensto.com